

Przepustnica wielopłaszczyznowa o przekroju prostokątnym PWA

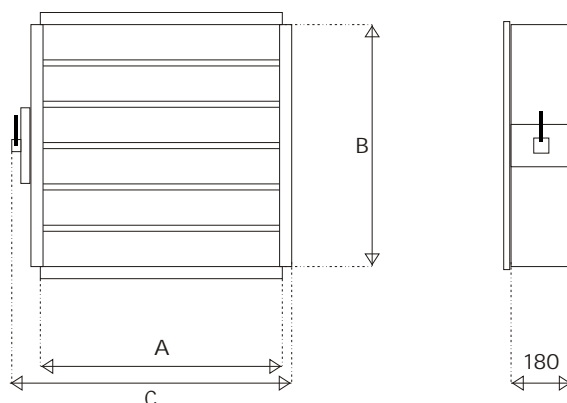

A [mm]	B [mm]	C [mm]	masa [kg]
250	400	311	5,5
250	500	311	6,0
250	630	311	7,0
315	400	376	6,0
315	500	376	7,0
315	630	376	8,0
315	800	376	9,5
400	400	461	7,0
400	500	461	8,0
400	630	461	9,0
400	800	461	11,0
400	1000	461	13,0
500	400	561	8,0
500	500	561	9,0
500	630	561	10,0
500	800	561	12,5
500	1000	561	15,0
500	1250	561	17,5
630	400	691	9,0
630	500	691	10,5
630	630	691	12,0
630	800	691	14,5
630	1000	691	17,0
630	1250	691	20,5
630	1600	691	25,0

Przepustnice wielopłaszczyznowe wykonywane są z blachy stalowej ocynkowanej. Regulowane są w sposób ręczny lub dzięki silownikom szwajcarskiej firmy BELIMO, zasilanymi napięciami 24V lub 220V. Wysokość [B] przepustnicy jest wielokrotnością wymiaru koła z bębna (100mm) plus grubość ramki (20mm lub 30mm), szerokość [A] określona jest typ szeregiem wymiarów kanałów. Dla wszystkich przepustnic długość [L] wynosi 180mm. Wymiar [B] może być dowolny, wtedy stosowane są progi na uzupełnienie różnicy między wielokrotnością wymiaru koła (100) a wymiarem zadany. Przepustnice wielopłaszczyznowe wykonywane są zgodnie z normą BN - 70/8865-01. Sposób wymiarowania przepustnicy A x B przedstawiono na szkicu.